

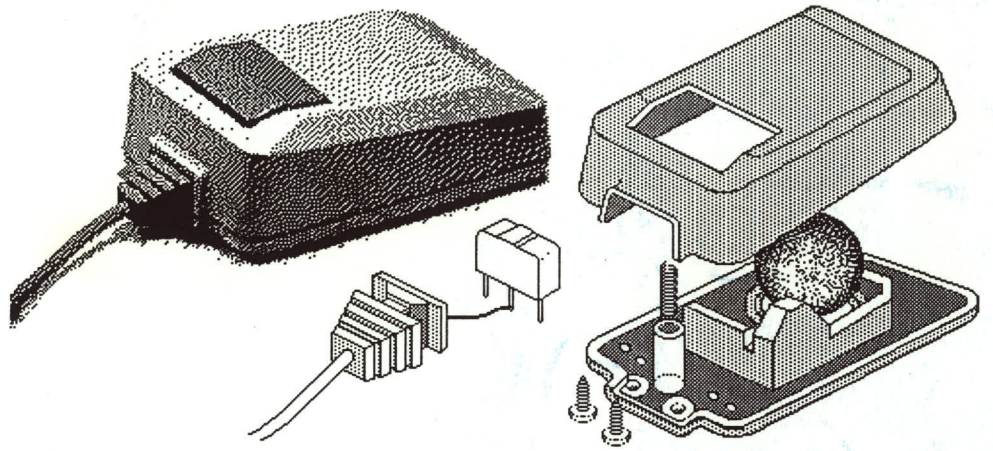

De μ P Kenner

Achttiende jaargang nr. 3
Oktober 1994
87



In dit nummer o.a.:

- DOS65: RAM(p)kaart
- Cursus C: In de plus!
- Toetsenborden gevaarlijk?
- Linux: geïnstalleerd, en dan?

Inhoudsopgave

De μ P Kenner

Nummer 87, oktober 1994
 Verschijnt 5 maal per jaar
 Oplage: 250 stuks
 Druk: FEBO Offset, Enschede

De redactie:

Nico de Vries
 Gert van Opbroek
 Geert Stappers

Eindredactie:

Nico de Vries

Vormgeving:

Nico de Vries

Redactieadres:

p/a Nico de Vries
 Van der Waalsstraat 46
 2984 EP Ridderkerk

De μ P Kenner nummer 88 verschijnt op
 17 december 1994.

Kopijsluitingsdatum voor nummer 88 is
 vastgesteld op 3 december 1994.

Vereniging

Uitnodiging voor de clubbijeenkomst	5
Algemene ledenvergadering van de KIM Gebruikersclub Nederland	6
Voortgang KGN68k (deel 17)	27
Balans per 31 december 1993	31

Algemeen

Redactioneel	4
Een gevaarlijke hobby?	14
Van de voorzitter	33

Systemen

A.OUT to S37	7
Linux, after install (deel 2)	19

Talen/software/DOS65

DOS65: RAM(P)-kaart?	15
C + + de opvolger van C (deel 1)	22

De μ P Kenner is het huisorgaan van de KIM gebruikersclub Nederland en wordt bij verschijnen gratis toegezonden aan alle leden van de club. De μ P Kenner verschijnt vijf maal per jaar, in principe op de derde zaterdag van de maanden februari, april, augustus, oktober en december.

Kopij voor het blad dient bij voorkeur van de leden afkomstig te zijn. Deze kopij kan op papier, maar liever in machine-leesbare vorm opgestuurd worden aan het redactieadres. Kopij kan ook op het Bulletin Board van de vereniging gepost worden in de redactie area. Nadere informatie kan bij het redactieadres of via het bulletin board opgevraagd worden.

De redactie houdt zich het recht voor kopij zonder voorafgaand bericht niet of slechts gedeeltelijk te plaatsen of te wijzigen. Geplaatste artikelen blijven het eigendom van de auteur en mogen niet zonder diens voorafgaande schriftelijke toestemming door derden gepubliceerd worden, in welke vorm dan ook.

De redactie noch het bestuur kan verantwoordelijk gesteld worden voor toepassing(en) van de geplaatste kopij.