

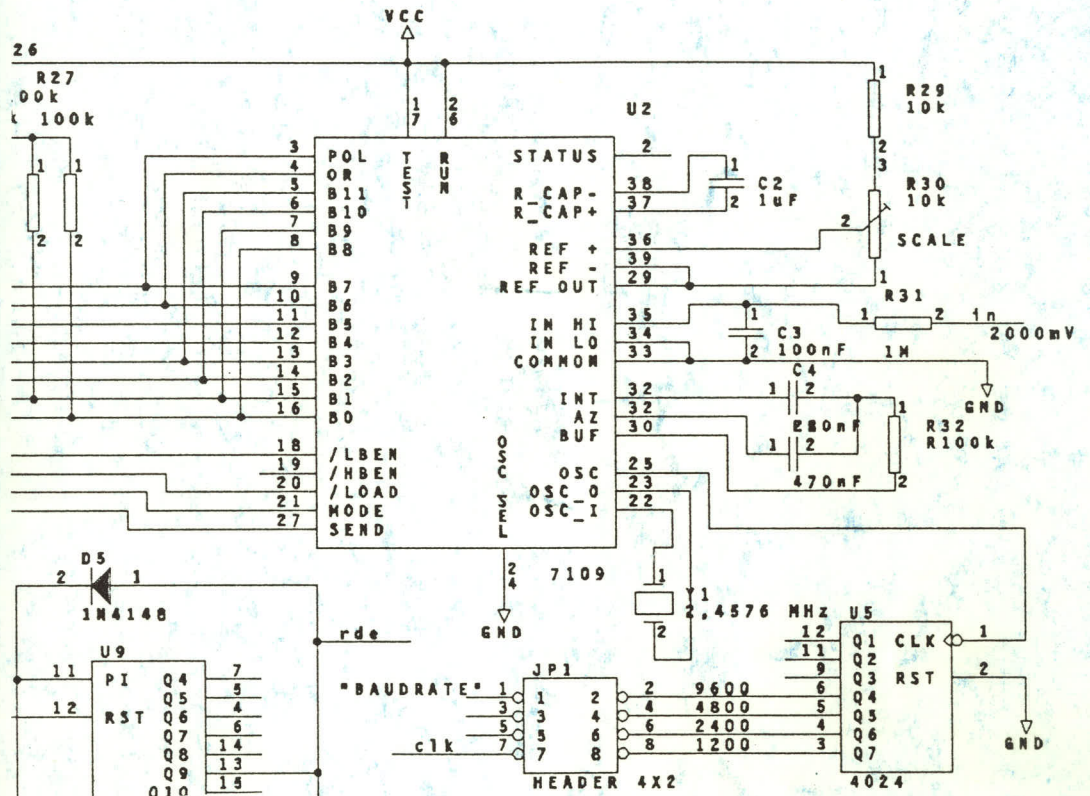

De μ P Kenner



In dit nummer o.a.:

C: Cursus!
Intel's vijfde
Thermometer op RS-232
Geheugenbeheer bij de 680X0
TEXTverwerken kan ook anders

Inhoudsopgave

De μ P Kenner

Nummer 81, april 1993
 Verschijnt 5 maal per jaar
 Oplage: 250 stuks
 Druk: FEBO Offset, Enschede

De redactie:

Gert van Opbroek
 Geert Stappers
 Nico de Vries

Eindredactie:

Gert van Opbroek

Vormgeving:

Joost Voorhaar
 Nico de Vries

Redactieadres:

p/a Gert van Opbroek
 Bateweg 60
 2481 AN Woubrugge

De μ P Kenner nummer 82 verschijnt op
 21 augustus 1993.

Kopijsluitingsdatum voor nummer 82 is
 vastgesteld op 7 augustus 1993.

Vereniging

Uitnodiging clubbijeenkomst	5
Voortgang KGN68k deel 12	40
Van de bestuurstafel	53

Algemeen

Redactioneel	4
Stoeien met PostScript, deel 3	25
Bus-oorlogen	52
Opmerkingen bij de poorten	52
Nieuwtjes en andere wetenswaardigheden	53

Software/Talen

Een echt document-opmaak-systeem: TEX en LATEX ...	15
Nogmaals Programmeertalen	27
Eerste les "C"	29

Hardware

RS-232 Thermo Interface	6
Intel is de tel kwijt... ..	13
Teletekst (deel 3)	38

DOS65

Voortgang DOS65	50
-----------------------	----

Systemen

De Motorola 68030; het hart van KGN68k (deel 5)	41
---	----

De μ P Kenner is het huisorgaan van de KIM gebruikersclub Nederland en wordt bij verschijnen gratis toegezonden aan alle leden van de club. De μ P Kenner verschijnt vijf maal per jaar, in principe op de derde zaterdag van de maanden februari, april, augustus, oktober en december.

Kopij voor het blad dient bij voorkeur van de leden afkomstig te zijn. Deze kopij kan op papier, maar liever in machine-leesbare vorm opgestuurd worden aan het redactieadres. Kopij kan ook op het Bulletin Board van de vereniging gepost worden in de redactie area. Nadere informatie kan bij het redactieadres of via het bulletin board opgevraagd worden.

De redactie houdt zich het recht voor kopij zonder voorafgaand bericht niet of slechts gedeeltelijk te plaatsen of te wijzigen. Geplaatste artikelen blijven het eigendom van de auteur en mogen niet zonder diens voorafgaande schriftelijke toestemming door derden gepubliceerd worden, in welke vorm dan ook.

De redactie noch het bestuur kan verantwoordelijk gesteld worden voor toepassing(en) van de geplaatste kopij.